

2021

Sağlık ve başarılarla dolu bir yıl olsun!

3 Covid-19 Sağlıklı Üretim Belgesini aldık!

Sizlere en kaliteli ürünleri en güvenli şekilde üretmeye devam ediyoruz!

2 Üretim hacmimizi genişlettik!

Satış hacmimizi arttırdık!

1 Yeni fabrikamıza taşındık!

Dijitalleşme süreçlerimizi hızlandırdık!





TÜM MARKALAR



DaF



Hyundai
Commercial



Isuzu
Commercial



Iveco



Kia Commercial



Man



Mercedes-Benz
Commercial



Renault Trucks



Scania



Volvo Trucks



Yeni Fabrikamızda Üretim Hattımızı Devreye Aldık !



uygulamayı indirmek için...



**DÖNMEZ DEBRİYAJ
ŞAŞI UYGULAMASI
YAYINDA!**



uygulamayı indirmek için...

iOS

İÇİNDEKİLER / INDEX

Yönetim Yeri Place of Administration

Dönmez Debriyaj San. ve Tic. A.Ş.
Atatürk Organize Sanayi Bölgesi
10039 Sk. No:2 Çiğli / İZMİR
Tel: +90 232 376 87 66
Faks: +90 232 376 89 99
e-mail:info@donmezdebriyaj.com.tr
www.donmezdebriyaj.com.tr

İmtiyaz Sahibi Grant Holder

Hatice İVİT

Genel Yayın Yönetmeni Executive Editor

Cumali ERTAŞ

Yayın Kurulu Broadcasting Board

Büşra ÖVET HAKTANIR
Nazmi KARAKAŞ
Serkan YAĞCI
Teoman ALTIN
Erkan AYGÜL
Derya ACAR
Ali BOZKURT
Alim GÜRGEN
Nurten CANAN
Murat HAKTANIR
Kutluhan ZEYTÜNLÜ
Gizem ATMACAOĞLU
Serkan ÖZMEN
Aslı BİLGİNER

Grafik Tasarım Graphic Design

Samet ÖZ

Baskı Printing

Metro Matbaacılık
Yahya Kemal Beyatlı Caddesi
No: 94 BEGOS 3. Bölge
35400 Buca / İZMİR
Tel: 0232 290 33 11
Fax: 0232 290 33 21
www.metro-print.com

Baskı Tarihi Print Date

OCAK 2021 / JANUARY 2021

Kapak Görsel Cover Visual

Samet ÖZ

Genel Müdür	2
Editörden	3
Dönmez Rekora Doymuyor	4
Ar-Ge Merkezi Bilimsel Yayın Çalışmaları-2020	6
İç Denetimimiz	8
Dijitalleşme Süreçleri	10
Genç Yetenek Geliştirme Programı	12
Güvenli Üretim Sertifikamızı Aldık	14
İş Geliştirme	16
Yeni Yılda Değişen Satınalma Süreçleri	18
2020'de Dönmez Tüm Türkiye'de	19
Auto Expo	21
Yeni Fabrika	22
Yeni Ürün Takip Köşesi	24
Üretim Süreçlerinde Dijitalleşme	26
General Manager	28
From the Editor	29
We are Breaking New Records	30
R&D Center Scientific Publication-2020	32
Internal Audit	34
Digitalization Process	36
Young Talent Development Program	38
We Received our Safe Production Certificate	40
Business Development	42
Purchasing Processes	44
Dönmez is in Whole Turkey in 2020	45
Auto Expo	47
New Factory	48
New Product Corner	50
Production News	52

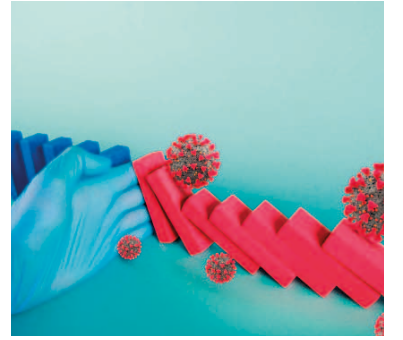



GENEL MÜDÜR

Cumali ERTAŞ



Sevgili Debr-i Alem okuyucuları,

Her anlamda çok zorlayıcı bir seneyi geride bırakırken hepimizin sağlıklı bu yazımı okuduğunu umuyorum. Hepimizin kayıpları olduğu bu senede sevdiklerini kaybeden herkese öncelikle baş sağlığı dilerim. Çok değerli çalışma partnerlerimizi ve iş ortaklarımızı da kaybettiğimiz 2020'nin ardından 2021'in sağlık, mutluluk ve başarıyla dolu bir sene olmasını diliyorum hepimiz için.

Dönmez Debriyaj firmamız özelinde ise evet zorlayıcı fakat başarılarla dolu bir seneyi geride bırakıyoruz. Göreve başladığım Mart ayından itibaren küresel pandeminin etkileri tüm sektörleri sarsarken biz çok zor denilenleri başarmaya devam ettik. Ağustos ayında üretime 1 ay ara verip yeni

yatırımımız olan ikinci fabrikamıza üretim hatlarımızı taşıdık. Bu süreçte satış hacmimizi gerek yerel gerek uluslararası pazarlarda genişlettik. Uluslararası pazarda satış hacmimizi genişletmenin yanı sıra seyahat engellerine ve iptal edilen fuarlara rağmen satış ve karlılıkta büyümeye devam ettik. Sektörde 34. Yılımızı geride bırakırken bu başarının bunca problemin olduğu bir ortamda gerçekleşmesi tabii ki tesadüf değil. Üst yönetimimizin başarı kavramına bakışı ve motivasyonu ile çalışma arkadaşlarımızın tümünün üstün fedakarlıklarıyla gerçekleşti bu başarı. Bu bağlamda bu zor süreçte kenetlenen ve çalışmaya tüm gücüyle devam eden çalışma arkadaşlarımıza sizlerin huzurunda tekrar teşekkür ederim.

Yeni fabrikamızda hızla başlayan üretim sürecimizde ve yeni fabrikamızın henüz

ilk ayında rekor üretim ile 41.000 adet ürün üretimini gerçekleştirdik. Pandemi yüzünden fabrikalar ve iş yerleri kapanırken bizler mesailerimize hız kesmeden devam ettik. Yetinmedik Covid-19 Güvenli Üretim Sertifikası'nı ilk alan fabrikalardan biri olduk. Böylece dünyanın dört bir yanına ürünlerimizi güvenle ve sağlıklı göndermeye başladık. Kısa sürede büyük başarılarımıza imza atmanın mutluluğu ve iç rahatlığı ile yazıma son verirken sizlere ve tüm sevdiklerinize sağlıklı geçecek bir yıl diliyorum.

Cumali Ertaş

Genel Müdür



EDİTÖRDEN

Büşra ÖVET HAKTANIR

Sevgili Debr-i Alem okuyucuları merhaba,

Yeni sene dolayısıyla yeni umutlar ve haberlerle dolu 48. Sayımıza hoş geldiniz. Çok ama çok zor bir seneyi geride bırakıyoruz. Tüm zorluklara rağmen hala hayatta olduğumuza ve sağlığınıza şükrederek geçirdik koca bir yılı ve çok kayıplar verdik. Ailelerimizi, dostlarımızı, iş arkadaşlarımızı, müşterilerimizi, tedarikçilerimizi, komşularımızı, işe giderken her sabah selamlaştığımız insanları korona virüsü sebebiyle kaybettik. Yaşadığımız deprem felaketleri de tuz biber ekti yaşanılanların üzerine. Bu sebeple yazıma tüm kayıplarımızı kalpten anarak başlamak isterim ve umarım ki yeni yıl sağlıklı ve mutlulukla geçsin hepimiz için.

Bu sayımızda sizlere 2021 yılı için hedeflerimizden, 2020'de gerçekleştirdiğimiz başarılarından, yeni yatırımlarımızdan ve şirket içi dijitalleşme süreçlerimizden bahsedeceğiz. Durmadan büyüyen ve kendini geliştiren ekibimizle sizler için hazırladığımız yeni yıl sayısını umuyorum ki keyifle okursunuz.

Sevgiler..

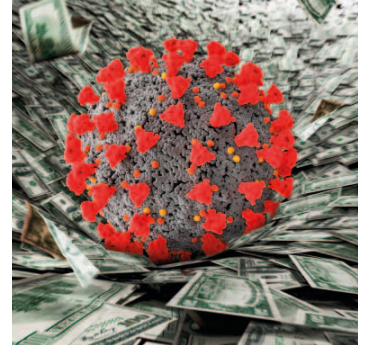



DÖNMEZ REKORA DOYMUYOR





DÖNMEZ REKORA DOYMUYOR





Dönmez Debriyaj Ar-Ge Merkezi Bilimsel Yayın Çalışmaları-2020



Ar-Ge Merkezi faaliyetleri kapsamında sürdürdüğümüz bilimsel yayın çalışmaları sonucunda 2020 yılı Aralık ayında 2 adet bildiri ISSRAS'20 (The 4th International Symposium On Silk Road Academic Studies) Sempozyumu'na gönderilmiştir. Sempozyumdan kabul alan yayınlarımızın sunumu online olarak gerçekleştirilmiş ve bildiri kitabında yerini almıştır.





Yapılan çalışmaların başlıkları ve detayları aşağıda verilmiştir.

Ağır Ticari Taşıtların Debriyaj Baskı- larında Kullanılan Gri Dökme Demir Malzemeler İçin Gerilim Giderme Prosesinin İncelenmesi

Bu çalışmada döküm malzemelerin imalat şartlarından kaynaklı oluşan artık gerilmelerin parça üzerindeki etkileri ve bu artık gerilmeleri azaltmak için yapılan 'gerilim giderme' adı verilen ısıl işlem operasyonunun detayları incelenmiştir.

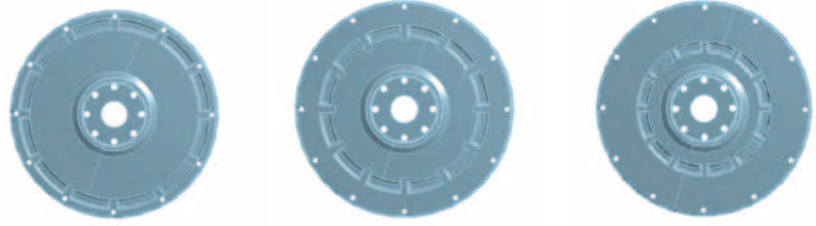

Ara plaka ve volan bağlantı çemberi parçaları üzerinde yapılan test ölçümlerine ek olarak yapısal analizler gerçekleştirilerek parçalar üzerindeki gerilmeler incelenmiştir.

Ağır Ticari Araçlarda Kullanılan Volanlar İçin Topoloji Optimizasyonu İncelemesi

Bu çalışmada ağır ticari taşıtlarda kullanılan volan parçası için topoloji optimizasyonu yöntemi kullanılarak, 3 ayrı tasarım gerçekleştirilmiştir ve ağırlık azaltılması ile hammadde tasarrufu amaçlanmıştır.

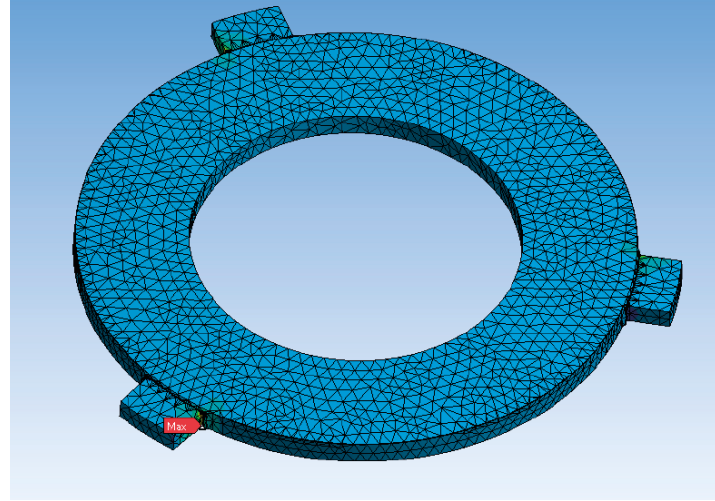

Tasarlanan 3 ayrı model, 5 ayrı tasarım parametresine göre değerlendirilerek en uygun tasarım ortaya konmuştur ve yıllık bazda tasarruf miktarı hesaplanmıştır.

Bu iki çalışma ile birlikte toplam yayın sayımız 11 olmuştur ve 2021 yılı için çalışmalarımız aynı hızda devam etmektedir.

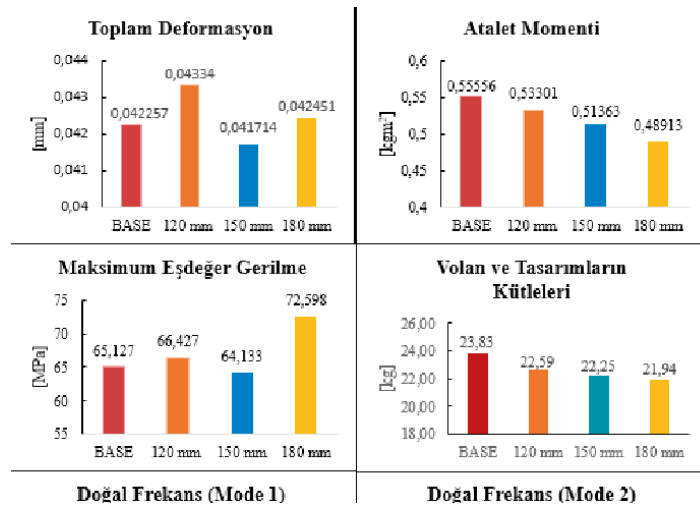

Murat Haktanır



İÇ DENETİM

Dönmez Debriyaj olarak kaliteye verdiğimiz önem her zaman üst seviyede olmuştur. Sahip olduğumuz kalite belgelerimiz verdiğimiz bu önemi kanıtlar niteliktedir.

- ISO 9001:2015 Kalite Yönetim Sistemi Standardı
- IATF 16949:2016 Otomotiv Kalite Yönetim Sistemi Standardı
- ISO 14001:2015 Çevre Yönetim Sistemi Standardı
- ISO 45001:2018 İş Sağlığı ve Güvenliği Yönetim Sistemi Standardı
- ISO 27001:2013 Bilgi Güvenliği Yönetim Sistemi Standardı

Kalitemizin sürdürülebilirliğini sağlamak üzere yeni fabrikamızda da belgelendirmelerimizi devam ettirmek büyük önem taşımaktadır. Bu amaca yönelik olarak, ilgili standartlar kapsamında iç denetimlerimizi 7-21 Aralık 2020 tarihleri arasında Bağıyurdu Fabrikası'nda gerçekleştirdik.

İç denetimden önce Kalite Bölümü tarafından denetim tarihleri denetlenecek bölümlerin uygunluğuna göre belirlendi ve denetimi gerçekleştirecek denetçiler iç denetçi yetkinliğine sahip çalışanlarımız arasından özenle seçildi. Denetimin objektifliği ve tarafsızlığı ilkesine uygun olarak hiçbir çalışanımız kendi bölümüne denetlemekle görevlendirilmedi.

Belirlenmiş olan iç denetçiler yapılan denetim planına uygun olarak ilgili bölümleri ziyaret ettiler ve iş yapma süreçlerimizin ilgili standartlara uygunluğunu ve etkinliğini gözden geçirdiler. Denetim sonucu ortaya çıkan uygunsuzluklar ilgili çalışanlara raporlandı ve uygunsuzlukların ortadan kaldırılması için gerekli faaliyetler hemen başlatıldı.

Uygunsuzluklara yönelik başlatılan faaliyetleri en kısa sürede tamamlayarak anlaşmalı olduğumuz 3. taraf denetim firmamızın yetkili denetçileri tarafından 2021'in ilk aylarında gerçekleştirilmesi planlanan dış denetimlere hazır olacağız. Dış denetimler sonunda ise

Bağıyurdu Fabrikası da ilgili tüm standartların belgelendirilmeleri tamamlanacaktır.

Böylece yeni fabrikamızda önemli bir mihenk taşıını daha geride bırakmış olarak tüm müşterilerimize kaliteli ürünler üretmeye devam edeceğiz.

Serkan Özmen

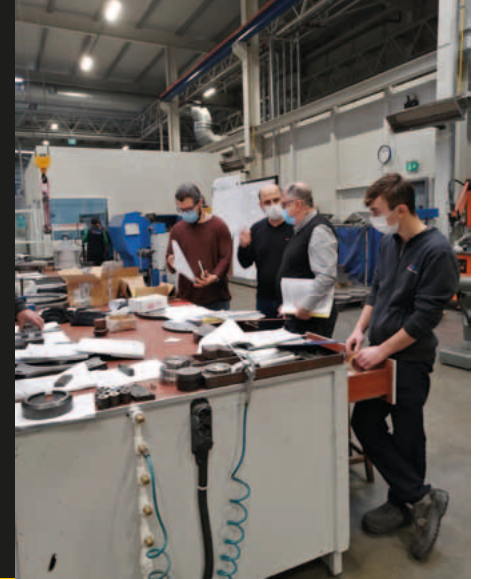





DÖNMEZ DEBRİYAJ İK'DA DİJİTAL SÜREÇ BAŞLADI



Tüm dünyayı etkileyen ve toplumsal değişikliklere neden olabilecek COVID 19 salgını nedeni ile insan kaynakları departmanı olarak tüm önceliğimizi çalışan sağlığına, alınan ve alınacak tedbirlere vermiş olsak da, firmamızın 30 yılı aşkın tecrübesi ile bir dünya markası olarak daha da ileriye gitmesi için, geleceğin değerlerine göre insan kaynakları organizasyonunun yeniden tasarlanması fikri İK'da önemli gündem maddelerinden biri olarak ele alındı ve buna istinaden dijital dönüşüm sürecine başlanıldı.

Dijital dönüşüm ile verimlilik kazanmayı, operasyonel yükleri azaltmayı, sürekli güncel ve ulaşılabilir olmayı hedeflemekteyiz.

Dijitalleşme; sektöründe başarılı ve önde gelen firmalardan olma adına her türlü gelişime açık olan firmamıza, zaman yönetimi (vardiya yönetimi ve yıllık izin planlaması gibi) ile ik uygulamaları (işe alım, performans değerlendirme, eğitim, kurum içi iletişim ve çalışan memnuniyeti gibi) faaliyetlerinin birçoğunu dijital platforma geçişini yaparak iş gücünü ve performansını düzenli şekilde takip edebilme özgürlüğü sağlayacaktır.

İnternet bağlantısının olduğu her yerden ve her cihazdan (pc veya akıllı telefon), bulut tabanlı insan kaynakları yazılımları ile gerekli işlemler kolaylıkla yapılabilecektir. Bu yenilikler ile en büyük kazanımımız zaman tasarrufu olacaktır. COVID-19 salgınının iş yaşamına etkileri ve yeni normal diye adlandırılan bir dönemin başlamasıyla daha da hızlanan ve önem kazanan dijitalleşme sürecinde, firmamız bu yatırımı ile öncü firmalardan olacaktır.



DİJİTALLEŞME SÜREÇLERİ

Personel yönetimi ve gelişim fonksiyonlarını hızla yürütmemizi, self-servis uygulama kapsamında dijital ortama taşınmamızı ve İK metriklerini dijitalleştirerek dashboardlara taşıyabilmemizi, İdenfit yazılımına borçluyuz.

İdenfit ile teknoloji hızını ve gelişimini arttırdıkça, insan kaynakları fonksiyonlarını sürdürülebilir kılma adına tüm iş süreçlerini firmamıza göre tasarlamak üzere yola çıkmıştır.

Önceliğimizin her zaman çalışan sağlığı olduğu ve olacağı COVID-19 salgın dönemi gibi kötü bir döneme rast gelmiş olsa da, firmamıza sağlayacağı katma değer göz önünde bulundurulduğunda, dijitalleşme üzerine yapılacak yatırımlar, üst düzey yöneticilerimiz tarafından etkin risk yönetimi anlayışı ile desteklenmektedir.

Ege bölgesi otomotiv sektöründe, %100 yerli üretim yapan firmamız tüm İK süreçlerinin kesintisiz ve verimli yürütülmesi için, kullanıcı dostu ekranlar, modüler ve birbiriyle ilişkili yapıya

sahip, mobil uygulaması olan ve yasal mevzuata uygun insan kaynakları yazılımları tercih eden sayılı firmalardan biri olduğumuzu tekrar belirtmek isterim.

Teşekkürler.

Gizem Atmacaoğlu

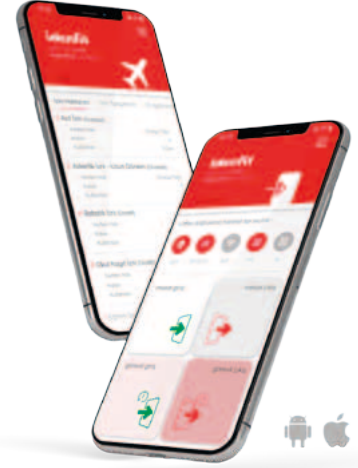



GENÇ YETENEK GELİŞTİRME PROGRAMI



Şirketlerin uzun vadeli yetenek stratejilerinin inşasında staj programları kuşkusuz çok iyi bir araç. Aynı zamanda bir nevi potansiyel çalışanlara ulaşma aracı olarak görülmektedir. Bu imkânı her yıl üniversite stajyerlerine sağlayan firmamız bu yıl ilk defa işe alım odaklı bir proje tasarlayarak "Dönmez Genç Yetenek Geliştirme Programı" adı altında staj fırsatını sosyal medya hesaplarından duyurdu.

Bu program ile amaçlanan, uzun bir zamana yayılan bir sürede hem adayın kendini göstermesi hem de farklı departmanlarda deneyim kazandırarak genç yetenekleri uzun dönemli staj programıyla destekleyerek iş hayatına hazırlamaktır.

Firmamızın birçok departmanında staj imkânı bulan ortalama 10 stajyerimiz, 2020 yılı I. döneminde başladı. Halen alımlarımızın devam ettiği programımız ile ilgilenen herkes detayları hakkında web sitemizden veya sosyal medya hesaplarımızdan bilgi sahibi olabilir.

<https://www.donmezdebriyaj.com.tr/tr/ik>

Program özellikle üniversitelerin son sınıfında okuyan veya yüksek lisans eğitimi devam eden öğrencileri kapsamaktadır. Haftanın en az üç günü firmamızda bulunmalarını beklediğimiz arkadaşlarımız farklı departmanlarda uzun süreli görev alarak hem firma ve kültürümüzü yakından tanıma fırsatı elde ediyor hem de başarılı bir staj dönemi sonunda iş hayatına Dönmez Debriyaj bünyesinde başlamak üzere çalışıyorlar.

Dünya genelinde etkisini gösteren COVID-19 salgınında, firmamız iş sürekliliğini sağlama konusunda yeni yöntemler geliştirmeye çalıştı. Bu yenilikler arasında uzun dönem işe alım odaklı staj programı da dahil. İşveren markalama faaliyetlerini gerçekleştirme adına da firmamıza katkı sağlayan bu staj programı, hem bünyemizde staj imkânı yakalayan tüm öğrencilerin şirkete olan bağlılığı arttırıyor hem de marka bilinirliğimizi staj süresince ve sonrasında devam ettirmiş oluyor.

Özetleyecek olursak, bu program sayesinde aramıza katılan tüm stajyerlerimize firma olarak katma değer yaratacak olmaktan ve kariyer dönüşümü yaratacak fırsatı sağlamaktan ötürü mutluyuz.

Dönmez Genç Yetenek Programı hakkında stajyerlerimizin neler düşündüğünü sorduk.



Ayşe Ilgaz Çavuşoğlu:

İzmir Ekonomi Üniversitesi Makine Mühendisliği Bölümünde 4. Sınıf öğrencisiyim. Covid-19'dan dolayı online eğitim gördüğümüz bu dönemde mesleki tecrübe edinmek ve kendimi geliştirmek için Dönmez Debriyaj'ın



GENÇ YETENEK GELİŞTİRME PROGRAMI

başlatmış olduğu Genç Yetenek Geliştirme Programı'na başvurduğum. Yaklaşık iki aydır devam eden bu süreçte her gün yeni şeyler öğrenme şansı bulduğum ve öğrendikçe çalışma isteğimin katlanarak arttığı günler geçiriyorum. COVID-19'un ülkemize ve dünyaya zorlu bir sınav yaşattığı bu dönemde, teorik eğitim kadar pratik eğitimin de önemli olduğunu gösteren ve bana güvenip her gün kendimi geliştirme imkanı sunan Sayın Genel Müdürümüz Cumali Ertaş, Sayın Yönetim Kurulu Üyelerimize ve Satınalma ve Lojistik Departman'ının her bir üyesine; özel olarak Satınalma Yöneticimiz Aslı Bilginer'e, sonsuz teşekkürlerimi sunar, bu programa katıldığım için çok mutlu olduğumu belirtmek isterim.



Feridun Cem Akkuş:

Afyon Kocatepe Üniversitesi Makine Mühendisliği bölümü 4. Sınıf öğrencisiyim. Dönmez Debriyaj'a üretim stajyeri pozisyonu için başvurduğum, kabul edildim ve 3 aydır burada çalışmaktayım. Kariyerinizin başındaysanız Dönmez Debriyaj doğru adres. Gerek pratik, gerekse teorik uygulamaların tamamına hakim olmanız konusunda size katkı sağlayan, kendinizi geliştirmeniz ve eğitim konusunda ilgi alakalarını esirgemeyen yetkin çalışanlarıyla tartışmasız sektörün bir numarası. Kariyerinize yön vermek ve idame ettirmek istiyorsanız mutlaka Dönmez Debriyaj

ile tanışmalısınız. Kişisel gelişimime sağladığınız katkılardan dolayı teşekkürler Dönmez Debriyaj ailesi.



Cafer Asar:

Dokuz Eylül Üniversitesi Metalürji ve Malzeme Mühendisliği 4. Sınıf öğrencisiyim. Ülkemizi ve tüm dünyayı etkisi altına alan bu zorlu süreçte, öncelikle bu programda yer aldığım ve farklı kişilerle tanışma fırsatı bulduğum için kendimi çok şanslı hissediyorum. Kariyerimin başında Dönmez Genç Yetenek Programında yer almaktan mutluluk ve heyecan duyuyorum. Dönmez ailesinde, genç çalışanların fikirlerinin gerçekten önemsendiğini gördüm. Bu anlamda Dönmez Debriyaj geleceğe dair heyecan verici bir vizyonla ilerliyor. Başta Kalite Bölümü olmak üzere tüm Dönmez Debriyaj Ailesine teşekkür ederim.



Mustafa Alaca:

Celal Bayar Üniversitesi, Elektrik- Elektronik Mühendisliği son sınıf öğrencisiyim. Dönmez Debriyaj'da Bakım bölümünde stajımı yapmaktayım. Öncelikle staj süreci boyunca lisans eğitimimde aldığım teorik eğitimimi sahada uygula-

malı olarak gösterip meslek hayatımın başında gelişimime değerli katkılar sağlayan başta Bakım Yöneticisi Tolga Bey ve değerli teknisyen ağabeylerim olmak üzere tüm Dönmez Debriyaj ailesine teşekkürü borç bilirim. Büyük bir sorumluluk üstlenip ülkemize katma değer kazandırma vizyonunun yanında geleceğin mühendislerini de yetiştiren bu ekibin bir parçası olmaktan dolayı gurur duyuyorum.

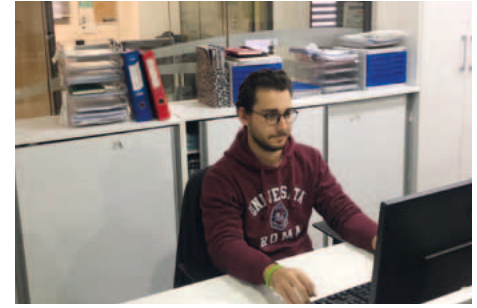

Burak Kara:

İzmir Ekonomi Üniversitesi, Uluslararası Ticaret ve Finans bölümü, 4. Sınıf öğrencisiyim. Aynı zamanda Lojistik Yönetimi Bölümünden çift anadal yapıyorum. Dönmez Debriyaj Genç Yetenek Geliştirme Programı sayesinde otomotiv sektörü hakkında çok şey öğrenirken, çalışmakta olduğum ihracat departmanı; Lojistik konuları hakkında da kendimi geliştirme imkânı buluyorum. Deneyimli, genç, gelişime ve geliştirmeye açık kadrosuyla size fırsatlar veren bir deneyim oluyor. Bu imkânı bana sağlayan herkese çok teşekkür ederim.

Gizem Atmacaoğlu



GÜVENLİ ÜRETİM SERTİFİKAMIZI ALDIK!



2020 yılı hepimizin bildiği gibi, Covid-19 Pandemisi tüm dünyada ve ülkemizde olumsuz etkileri göstermeye başladı ve maalesef hayatımızın her alanında buna yönelik tedbirler alarak yaşamaya devam etmemiz gerekiyor. Dünyada virüsün etkilerinin görülmeye başladığı andan itibaren birçok tedbir alınmış ve uygulamalar başlatılmıştır. Pandemi sürecini en başından itibaren gelişmeler ve alınacak tedbirler, hassasiyet ve titizlikle takip edildi. İşletme bünyesinde çok hızlı bir şekilde oluşturulan Pandemi ve Acil Durum Komitesi ile hem çalışanlarımızı ve toplum sağlığının korunması amacıyla önlemler almayı, diğer bir taraftan da işletmemizde yürütülen çalışmaların devamını sağlamaya gayret ediyoruz.

Acil durum planlarımızın revize edilmesi ve tüm risk değerlendirmesi sonucu Başta T.C. Sağlık Bakanlığı ve kurmuş olduğu Bilim Kurulunun tebliğ ve yayınları ile Dünya Sağlık Örgütü'nün yayınlamış olduğu bilgiler kapsamında



durum değerlendirilmeleri yapılarak Türkiye'de ilk vakanın görüldüğü 11 Mart tarihinden itibaren şirketimizde önlemler aldık. Covid-19 salgını sürecinin en başından itibaren işletmemizde güvenli üretim uygulamaları ve düzenlemelerini hayata geçirildi.

Bağyurdu ve Çiğli lokasyonlarında bulunan çalışma alanlarımızda Covid-19 kapsamında gerçekleştirilen personel bilgilendirmeleri ve eğitimleri, üst düzey hijyen tedbirleri, çalışma alanlarının uygunluğu, yemekhaneler ve servislerde yapılan düzenlemeler ile başta çalışanlarımız olmak üzere tedarikçiler ile tüm paydaşların sağlığını gözeterek uygulamalarla "Covid-19 Güvenli Üretim Belgesi" almaya hak kazandık.

Türk Standartları Enstitüsü'nün (TSE) Enfeksiyon önleme ve kontrol prosedürlerini eksiksiz yerine getirerek, üretim faaliyetlerimizi kesintisiz olarak başarıyla sürdürdük. Çalışanlarımızın sağlığını birincil öncelik olarak görerek, gerekli tüm tedbirleri alarak, ülkemizin ve çalışanlarımızın bu süreci en az hasarla atlması için elimizden geleni yapılmış, yapmaya da devam ediyoruz.

Eğitim ve afiş çalışmalarıyla çalışanların hem iş hem de özel hayatlarında virüse karşı alınacak tedbirlerle ilgili farkındalıklarını arttırmayı amaçladık.

Üretim alanlarının, ofislerin, personel soyunma odalarının, yemekhane ve sosyal alanlar gibi işletme girişinden itibaren tüm alanlarda hijyen çalışmalarımızın uygunluğunu temin ettik. Per-



GÜVENLİ ÜRETİM SERTİFİKAMIZI ALDIK!



sonel servisleri dahil tüm dış hizmet tedarikçilerinin kontrolleri gibi çeşitli alanlarda aldığımız tedbir ve uygulamalarla TSE'nin denetiminden başarıyla geçtik.

Bu bağlamda, yemekhanede hijyen önlemleri arttırıldı, öncelikle el temaslarının azaltılmasına yönelik önlemler alınmıştır. Yemeklerde tek kullanımlık porsiyonlara geçilmiş, ortak kullanım-daki alanlar kaldırılmıştır.

Toplu kullanım alanları ve sıklıkla temas edilen noktaların önerilen kimyasal karışımlar ile kısa aralıklarla temizlenmesi sağlandı. Ayrıca, servis şirketinin, tüm araçları her gün dezenfekte etmesi sağlanmıştır.

Daha etkili ve zararsız olan sabunla el yıkamayı yaygın hale getirmek için uyarıcı afişler asılmış, belli bir plan dahilinde anti-bakteriyel el dezenfektan-

ları yemekhane girişi, toplantı odaları ve işletme içerisindeki ortak alanlara konulmuştur.

Şirket içerisinde göze çarpmak noktalara (panolar, yemekhane, tuvaletler) bilgilendirme afişleri asılmıştır. Tokalaşma, kalabalık ortamlardan kaçınma uyarıları sürekli hatırlatılmaktadır.

27 Ekim 2020 tarihinde TSE tarafından gerçekleştirilen denetim kapsamında üretim alanları, personel servisleri, eğitimler, atık yönetimi, ofislerin uygunluğu, hijyen teçhizatları, yemekhane, dinlenme alanları, tuvaletlerin temizliği ve gerekli kontroller sağlanarak, Covid-19 ile ilgili dikkat edilmesi gerekenler hakkında genel önlemler için yapılan denetleme sonrası "Covid-19 Güvenli Üretim Belgesi" için tüm yeterlilik kriterlerini başarıyla yerine getirmiş olduk.

Devam eden süreçte sürekli iyileştirme hedefiyle, güvenilir, hijyenik bir ortamda üretim yapmaya ve ülkemize katkı sağlamaya devam etmeyi hedefliyoruz. Pandemi öncesi alınan önlemler, TSE standart uygunluğu için yapılan çalışmalarda, Yönetimimiz başta olmak üzere tüm çalışanlarımıza gösterdikleri hassasiyet için teşekkür ederim.

Alim Gürgen



İŞ GELİŞTİRME

Pandeminin küresel ticareti durdurma noktasına getirdiği ve ticari risklerin hiç olmadığı kadar arttığı 2020 yılında krizi fırsata çevirmek isteyen firmamız Bağyurdu OSB'deki yeni fabrika yatırımımızı tamamlayarak yeni ve modern üretim hatlarını devreye aldı. Küresel piyasalardaki tüm olumsuzluklara rağmen yeni fabrikamızda daha kaliteli, daha güçlü, daha teknolojik bir yapıda üretime hız kesmeden devam ediyoruz. Yine bu süreçte yenilikleri yakından takip etmek ve büyüme hedeflerini stratejik bir planda yürütmek, iş süreçlerine daha hâkim bir Dönmez Debriyaj için İş Geliştirme Müdürlüğü oluşturuldu. İş Geliştirme Bölümü ile iş süreçleri yönetimi, alternatif Pazar yaratılması ve yönetilmesi, yeni ürün araştırmaları ve kurumsal pazarlama faaliyetlerinin organizasyonu hedeflenmektedir.

Ürün ve hizmet geliştirme sürecinden pazarlama sürecine kadar geniş bir alanı ilgilendiren ve eksikleri belirleme stratejisi ile bunu izleyen rekabet edilecek sektörün analizi, iş geliştiricilerin yeni bir proje için başlangıç adımlarıdır. İş Geliştirme Bölümü yaptığı faaliyetlerle çağımızda çok önemli olan "Networking" (ağ kurma)

anlayışı içerisinde, diğer firmalar ve bireylerle olan stratejik ilişki ve iş birlikliklerini sağlam referanslar üzerine kurar. Müşteri seçimlerinde karar vericilerin araştırılarak bir plan dâhilinde önceden seçilmesi, pazarlama ve satış işlemini hızlandıracağı gibi, bu yönde harcanacak girişimin de geri dönüşünü kolaylaştıracaktır. Karma araştırma ve pazarlama süreçleri SWOT analizleriyle de güçlendirilerek pazardaki riskler azaltılabilir.

İş geliştirme sürecinde ağırlığı pazarlama, proje yönetimi ve satış alıyor gibi görünse de, firmanın tüm bölümleri ve bu bölümlere ait tüm iş süreçleri de iş geliştirme sürecine müdahil olmaktadır. Sadece SWOT analizinin bile yapılması mevcut ürün, hizmet ve pazara ilişkin stratejileri değil, aynı zamanda gelecek ürün, hizmet ve hedef pazarlarda yapılacak çalışmaları şimdiden etkilediği akıllardan çıkarılmamalıdır. Kısacası İş geliştirme şirket örgüt yapısının her kademesiyle bütünlüklük bir halde, şirketin en önemli bölümlerinden birini oluşturmaktadır.

Dönmez Debriyaj büyüme ve gelişme hedefleri doğrultusunda iş geliştirme-yi temel işlevleri arasında düşünmektedir. İş geliştirme başlı başına bir iş



birliği çalışmasıdır. Bizim de bölüm olarak en önemli amacımız mevcut iş birliklerini arttırmak ve yeni iş birlikleri oluşturmaktır. Artan küresel rekabet ortamında ayakta kalmak ve bu süreçten güçlenerek çıkmak için maliyetleri düşürmek, risk ve belirsizlikleri azaltmak amacıyla, belli sahalarda stratejik iş birliklerine gitmek ve tüm bu hedeflere giderken daha verimli kaynak ve eylemlere sahip olmak, bilgi, lisans, müşteri erişimi sağlayacak iş birliklerine gitmek hedefimizdir.

Bu kapsamda Dönmez Debriyaj İş Geliştirme Bölümü olarak belli başlı hedeflerimizi şu şekilde özetleyebilirim,

Yeni iş fırsatların araştırılması ve gerekli fizibilite analizlerinin yapılması,



İŞ GELİŞTİRME



Mevcut iş modeli ve iş planlarının geliştirilmesi ve yeni fırsatlara yönelik yeni iş modeli ve planların oluşturulması,

Yeni ürün ve hizmetlerin devreye alınması sürecinin Ar-Ge ve ilgili tüm birimler ile birlikte yönetilmesi için gerekli koordinasyonun sağlanması,

Mevcut ve yeni ürün, hizmetlerin iyileştirilmesi ve/veya hayata geçirilmesi için gerekli iş birliklerinin ve hizmet/dağıtım kanallarının kurulması, tutundurulma çalışmalarının, pazarlama ve iletişim faaliyetlerinin satış ekipleri ile birlikte planlanması, kısacası projelendirilerek yönetilmesi,

Marka konumlandırma çalışmalarını gerçekleştirmek,

Kurumsal iletişim faaliyetlerini yönetmek 2021 yılı için ana hedeflerimizdir.

İşlemsel Pazarlama kapsamında yapılacak marka stratejileri, rekabete göre konum, işlemsel verilerin analiz edilip incelenmesi, doğru önerme, doğru iletişim yöntemleri geliştirmek, hedeflerimize daha kolay ulaşmamızı ve tutundurma faaliyetlerimizi daha verimli planlamamıza katkı sağlayacaktır. Bu çerçevede günümüz dünyası hızla

dijitalleşirken bizim de bu yeni çağa ayak uydurmamız ve kurumsal iletişim faaliyetlerimizi teknolojinin bizlere sunduğu yeniliklerden yararlanarak arttırmamız gerekmektedir. Dönmez Debriyaj olarak günümüz iletişim araçlarından sosyal medya ve dijital medya kanallarından daha çok yararlanmak için çalışmalarımıza hız vermekteyiz. Yeni mobil uygulamalar, kullanıcı dostu internet sitemiz ve iletişimi daha efektif hale getirecek yenilikçi dijital çalışmalarımıza da büyük bir motivasyon ile devam etmekteyiz.

Yelkenlerimizi rüzgârla doldurup, başarmak için çok çalışarak iletişim halinde olduğumuz tüm partnerlerimizle birlikte hedeflerimize hızla ilerliyoruz.



Mubin Murat Gök

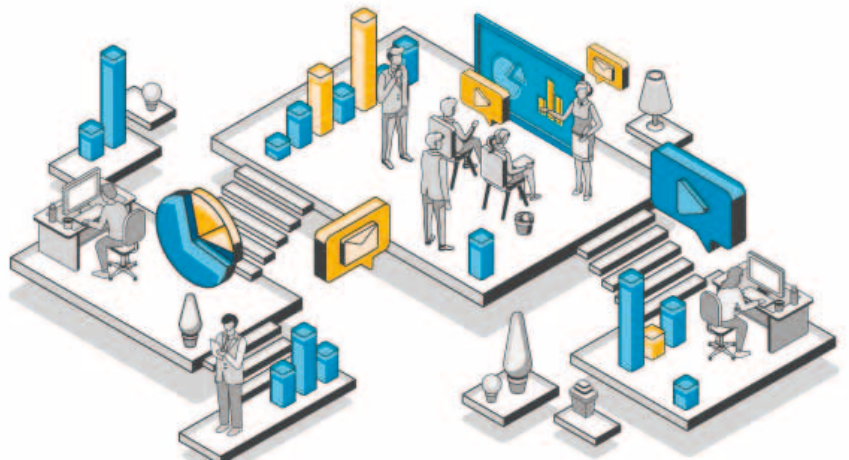



Yeni Yılda Satın Alma Süreçleri

Dergimizin 46. sayısında yer alan yazımızda Covid-19'un Satın Alma süreçlerine etkisi ve Dönmez Debriyaj'ın bu duruma nasıl uyum sağladığından bahsetmiştik. 2020 yılı boyunca etkisini hissettiğimiz bu sürecin, 2021 yılında Satın Alma'yı nasıl etkileyeceği ise büyük bir merak konusu.

TMMOB'nin sitesinde de paylaşıldığı gibi TÜİK, Merkez Bankası, Hazine ve Maliye Bakanlığı, IMF verileri kullanılarak yapılan analizler bize 2018'de yaşanan artan döviz kuru ve faiz oranlarının bir benzerinin 2020'nin son çeyreğinde ve 2021'de de yaşanacağına dikkat çekmektedir. TCMB'nin Kasım ayında yayınlamış olduğu Beklenti Anketi İstatistiğine göre; yıl sonu ABD Doları/TL döviz kurunun 7,89 TL, 12 ay sonrası döviz kurunun ise 8,41 TL olacağı tahmin edilmektedir.

Bu dönemde Satın Alma & Lojistik Departmanı olarak maliyet düşürmenin yanı sıra malzeme bulma konusunda da zor bir dönemin bizleri beklediğini söyleyebiliriz. Dünya Gazetesinde

Evrin Küçük'ün Kasım ayında ele almış olduğu yazıda: "Son 5 yıllık kalkınma planı çerçevesinde teknolojik olarak kendi kendine yetme hedefi koyan Çin'in yeni altyapı tesislerine başlatmış olduğu yatırım hamlesi ile birlikte gelecek yıllarda hızlanması beklenen metal yoğun projelere yatırımlar, dünyanın en büyük metal ithalatçısı ülkede bakır, alüminyum ve özel çelik ürünlerine talebin artması anlamına geliyor. Talebin, uluslararası piyasalarda metal fiyatlarını yukarı çekmesinin" beklendiğini belirtmiştir. SteelOrbis'in son dönemlerde yayınlamış olduğu raporlar da çelik fiyatlarının artacağını desteklemektedir.

Otomotiv yan sanayinde hammadde satın alımlarının çoğunluğunu çelik alımının oluşturduğu düşünüldüğünde ve döviz ile alınan hammadde/ürün gruplarındaki dövizin yükselmesine bağlı maliyet artışı göz önüne alındığında; şirketlerde satın alma maliyetlerini dengede tutmak için Satın Alma'ya büyük bir görev düşüyor. Her ne kadar içinde bulunduğumuz tablo zorlu olsa da değişimlere ayak uydurmanın yolunun Sürdürülebilir

Satın Alma Stratejisi geliştirmek olduğuna inanıyor ve bunun için aşağıdaki konularda 2021 yılında da kendimizi geliştirmek adına adımlar atacağız;

- Satın Alma süreçlerimizde dijitalleşmeye yönelik çalışmaların yapılması,
- Tedarikçilerimizle olan ilişkilerimizin stratejik satın alma ve fiyat analizleri ile yönetilmesi,
- Olası risklere karşı risk planlarının yapılması ve riskin minimize edilmesi,
- Departman içinde yeni yeteneklerin gelişmesinin sağlanması Her yıl genişlettiğimiz tedarikçi ağımıza dahil olan siz değerli tedarikçilerimiz ile güçleneceğimize bir yıl geçireceğimizi umar, mutlu yıllar dileriz.

Aslı Bilginer-Ayşe Ilgaz Çavuşoğlu



2020'DE DÖNMEZ TÜM TÜRKİYE'DE!



1



2

1

BİLGİSAYARLI ÖZEL SERVİS
NEVŞEHİR

2

SAĞLIK
AKSARAY



3



4

3

ERCANLAR
NEVŞEHİR

4

TUTKUN OTO
NEVŞEHİR



5



6

5

HAKAN OTO
NEVŞEHİR

6

OTO KAPTAN
NEVŞEHİR



7



8

7

IVECO
GÜLSOYLAR
OTO TANRIVERDİ
NEVŞEHİR

8

POLAT OTO
AKSARAY



9



10

9

DUMANLAR OTOMOTİV
AKSARAY

10

DENİZLER
AKSARAY



2020'DE DÖNMEZ TÜM TÜRKİYE'DE!

11

ÖCAL
MERCEDES
ÖZEL SERVİS
AKSARAY



11

12

AYSEÇ OTOMOTİV
GAZİANTEP



12

13

PAŞA OTOMOTİV
ANTAKYA HATAY



13

14

GÜNEYDOĞU
MOTORLU ARAÇLAR
TEMSA YETKİLİ SERVİSİ
GAZİANTEP



14

15

OTO HASAN HÜSEYİN
BİTLİS



15

16

AYYILDIZ
ORJİNAL YEDEK PARÇA
TATVAN BİTLİS



16

17

KAZIMOĞULLARI
OTOMOTİV
PAR AĞRI



17

18

YAKAMOZ OTOMOTİV
ERCİŞ VAN



18

19

ANDANLAR
MOTORLU ARAÇLAR
GENÇ BİNGÖL



19

20

GENÇ DOĞU
MUŞ



20



AUTO EXPO



08 – 11 Aralık 2020 tarihleri arasında gerçekleştirilen ve Türkiye'nin otomotiv sektöründe 3 boyutlu olarak hazırlanan ilk sanal fuarı olan "Auto Expo Türkiye 2020 Dijital Fuarı" organizasyonuna Dönmez Debriyaj olarak katılım sağladık. Auto Expo Türkiye Sanal ticaret fuarı Uludağ Otomotiv Endüstrisi İhracatçıları Birliği, Ticaret Bakanlığı ve Türkiye İhracatçılar Meclisi kordinasyonuyla gerçekleştirildi ve açılış töreni video konferans yöntemiyle Ticaret Bakanı Ruhsar Pekcan eşliğinde yapıldı. Fuar süresince 100'e yakın farklı ülkeden 737'si yabancı ziyaretçi olmak üzere 1121 ziyaretçinin katılım sağladığı fuarda Türkiye otomotiv sektöründen 55 ana ve tedarik sanayi firması ürünlerini sergiledi. Katılımcı firmalar yeni ihracat pazarları ve mevcut pazarları geliştirme amacıyla birçok bağlantı kurma şansını yakaladı.

Günümüz pandemi koşullarında ertelemeler ve iptaller nedeniyle, İhracatın artırılması yönünde pazarlama stratejilerinin içerisinde önemli yere sahip olan uluslararası fuarlara katılım sağla-



yamadık. Ancak gerek sanal ticaret yetimleri, gerekse de sanal fuarlara ziyaretçi ve ya katılımcı olarak dahil olarak, potansiyel yeni müşteriler kazanılması ve yeni/mevcut pazarlarla olan iletişimi sağlamaya yönünde olumlu gelişmeler elde edebilmekteyiz. Auto Expo Türkiye 2020 dijital fuarına katılımımız neticesinde, seyahat kısıtlamaları nedeniyle pazarlarda özellikle yeni potansiyel müşteriler ile etkileşimimizin önemli ölçüde düştüğü bu dönemde, bu tarz

dijital ortamlarda gerçekleştirilen ticari fuarlara katılımın oldukça etkili olduğunu birinci elden görmüş olduk.

İlerleyen dönemlerde de dijital fuarlara ve konferanslara olan ilgi ve katılımın daha da artacağını düşünmekteyiz. Bizde Dönmez Debriyaj olarak yeniliklere açık felsefe yapımızla ilklerin içerisinde yer almaya devam edeceğiz.

Kutluhan Zeytünlü

YENİ YIL YENİ FABRİKA YENİ HEDEFLER







YENİ ÜRÜN

240 mm

KENDİNDEN AYARLI DEBRİYAJ SETİ

2013 yılından beri ağır ticari grubu için kendinden ayarlı birçok debriyaj seti üreterek satışını yapmaktadı. Hafif ticari grubunda bu tip yeni debriyaj seti olan MERCEDES Sprinter ve VOLKSWAGEN Crafter araçları için, 240 mm kendinden ayarlı debriyaj (with automatic adjustment) üç farklı setini kapsamlı bir çalışma sonucunda siz değerli müşterilerimizin beğenisine sunarız.

Bu gruptaki ayarlı baskı setinin yapılma amacı; yeni teknolojilere ayak uydurmak, normal debriyajlara göre kullanım ömrünü uzatmak ve kullanım ömrü boyunca debriyaj pedal kuvvetinin değişmeksizin aynı kalmasını sağlayarak, kullanım rahatlığı oluşturmaktır.



Dönmez No **010 809**

VOLKSWAGEN CRAFTER 2.5 TDI

O.EM.NO	SACHS	LUK	ÇAP	AÇIKLAMA			
076 141 015 A	3000 951 841	624 3278 09	240	BJK-BJL 2.5 TDI (109 PS)	SET	Rulmansız	Ayarlı Baskı Baskı-Disk



Dönmez No **020 209**

MERCEDES SPRINTER 213-313-413 CDI (2001-2006)

O.EM.NO	SACHS	LUK	ÇAP	AÇIKLAMA			
020 250 29 01	3000 970 034	624 3182 09	240	OM 611-OM 612	SET	Rulmansız	Ayarlı Baskı Baskı-Disk



Dönmez No **020 719**

MERCEDES SPRINTER 215-315-415 CDI (2006-2015)

O.EM.NO	SACHS	LUK	ÇAP	AÇIKLAMA			
020 250 74 01	3000 970 098	624 3247 19	240	OM 646-OM 651	SET	Rulmansız	Ayarlı Baskı Baskı-Disk



YENİ ÜRÜN TAKİP KÖŞESİ

sprinter



020 209

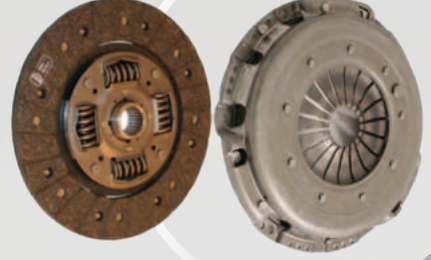

020 719

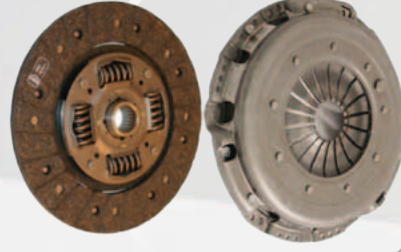

crafter



010 809

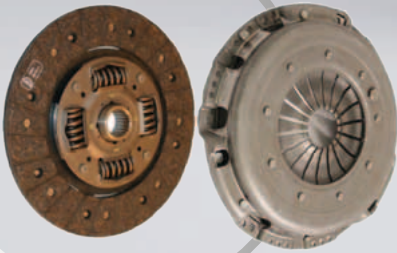



DÖNMEZ DEBRİYAJ GÖRSEL YÖNETİM İLE MALİYETLERİNİ İYİLEŞTİRİYOR

Görsel yönetim sanayi firmalarının küçük bir kısmı hariç, hizmet sektörü de dahil olmak üzere önemi pek bilinmemektedir. Genel manada şirketler "işleri iyileştirmek" için bir araya gelip gidişatı sormuyor, merak etmiyor, birbirleriyle problemleri ve ortak hedefleri paylaşmıyorlar. Bu durum işlerin kalitesinde kayıplar oluşturmasına, kişilerde çalışma isteklerinin azalmasına ve de doğal sonuç olarak maliyetlerin artmasına sebep olmaktadır.

Bilgisayar ortamında firmaların her türlü veriye ulaşma imkanları olmasına rağmen bu verilere ulaşmak, raporlamak ve gidişatı izlemek konusundaki süreci süreklilik haline getirmek zahmetlidir. Verilerin ya da bilgilerin bilgisayar içinde hapsolmesi görünürlükten firmaları uzaklaştırır.

Veriler, performans ve yetkinliklerimizin seviyelerini göstermek, yönetmek ve iyileştirmek için gereklidir. Verilerin mevcut ERP, CRM sistemlerinde database olarak yer almaları doğrudur; fakat bu verilerden anlamlı analizler, raporlar ve görseller oluşturamıyorsak veriyi hapsedmiş oluruz.

Görsel yönetim, günlük yönetimin parçasıdır. İşlerin günlük yönetiliyor olması problemlerin önceden görülmesini sağlarken bunun yanında kişiler arasında paylaşımın artması ve hızlı aksiyonlar alınması ile oluşabilecek maliyetlerin de önüne geçmemizi sağlamaktadır.

Görsel yönetimin ana araçları panolar ve Andon sistemlerdir. Kişiler bu sistemler önünde mevcut durumu analiz eder ve harekete geçer.

Görsel yönetiminin gücünü ve etkisini bilen bir firma olarak, Dönmez Debriyaj görsel yönetim uygulamalarına hız kesmeden devam etmektedir.

5S ile Görselliğe İlk Adım



İlk olarak 5S uygulamaları ile problemleri görünür hale getirip sürekli iyileştirme politikasına zemin hazırladık. Bu çalışma sistemi, Kaizen ve öneri sistemimizi besleyici nitelikte adımlar atmamızı sağladı ve sağlamaya devam etmektedir.

KPI Pano Sistemleri

KPI pano yönetim sistemlerimiz fabrikamızdaki her üretim hattında mevcuttur. Bu panolar ilgili hattın Performans, Kalite, Kullanılabilirlik ve OEE parametrelerinin günlük ve aylık gidişatlarını göstermektedir. Bunun yanında hattın devamsızlık oranı, fazla mesai oranı, 5S puanlama ve gidişatı, Kaizen Gidişatı ve İş kazası hakkında da bilgiler içermektedir.

Bu şekilde her hattın, tezgâh kullanım etkinliğini, fazla mesai ile operatör etkinliğini, devamsızlık ve İSG verileri ile çalışan motivasyonunu net bir şekilde çalışan gördüğümüzü söyleyebiliriz. Bu panolar bizlere hatların durumunu kısaca özetler.

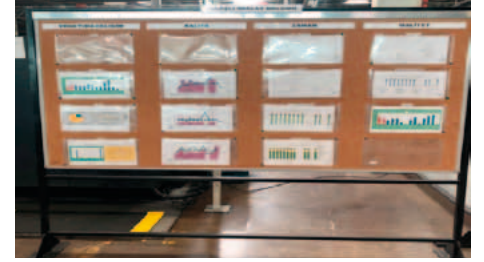

Andon Sistemler

Aralık ayı başında Montaj hattımızda devreye aldığımız Andon sistemi ile Aylık Üretim Hedefleri, Günlük Üretim Hedefleri, Aylık Bazda Kümülatif Gerçekleştirdiğimiz Üretim Adetleri ve Günlük Üretim Adetlerimizi herkesin görebileceği şeffaf bir ortamda sunmaya başlanmıştır.

Bu hatta çalışan operatörler ve takım liderleri hedeflerinin farkında ve üretimlerini bu hedeflere ulaşmak için iyileştirmektedirler.

Bununla birlikte Montaj hattında başlamış olduğumuz bu uygulama diğer üretim hatlarımızda da yaygınlaştıracaktır.

Nurten Canan

JANUARY
2021

Issue **4**

HAMMER

magazine

2021

May be a year full of health and success!

1

We moved to our new factory!

We accelerated our digitalization processes!

2

We have expanded our production volume!

We increased our sales volume!

3

We received the Covid-19 Healthy Production Certificate!

We continue to produce the highest quality products in the safest way!





GENERAL MANAGER

Cumali ERTAŞ



Dear Debr-i Alem readers,

I hope that all of you have read this article with good health in this period that we have left behind a very challenging year in every sense. First of all, I wish condolences to everyone who lost their loved ones in this year. I wish 2021 to be a year full of health, happiness and success for all of us, after 2020, in which we lost our valuable colleagues and business partners.

As Dönmez Clutch company, we are leaving behind a challenging but successful year. While the effects of the global pandemic shook all sectors since March, when I took office, we continued to achieve what was said to be very difficult. In August, we suspended manufacturing for 1 month and moved our production lines to our second factory, which is our new investment. In this period, we expanded our sales volume both in local and international markets. In addition to expanding our sales volume in the international market, we continued to grow in terms of

sales and profitability despite travel restrictions and canceled fairs. While we leave 34th year behind in the sector, it is not a coincidence that this success took place in such an environment with so many problems. This success has been achieved through the superior sacrifices of all of our colleagues and with our senior management's success understanding and the motivation they provided. On this occasion, I would like to thank our colleagues once again in your presence, who have come together in this difficult process and continue to work with all their might. In the production process that started rapidly in our new factory, we reached a record number and manufactured 41,000 pieces of products in the first months of our new factory. While factories and workplaces were closed

due to the pandemic, we continued to work without slowing down. We were not satisfied with this, and became one of the first factories to receive the Covid-19 Safe Production Certificate. Thus, we started to send our products safely and healthily all over the world. With the happiness and peace of mind of achieving great success in a short time, I wish you and all your loved ones a healthy year.

Cumali Ertaş

General Manager



FROM THE EDITOR

Büşra ÖVET HAKTANIR

Dear Debr-i Alem readers,

I would like to welcome you to our 48th issue, which is full of new hopes and news about the new year. We are leaving behind a very difficult year. We spent the whole year thanking the God that we were still alive and healthy despite all the difficulties, and we have lost many people. We lost our family members, friends, colleagues, customers, suppliers, neighbors, and the people we greeted every morning on our way to work due to the corona virus. The earthquake disasters we experienced caused us to experience new sorrows in addition to the ones experienced. For this reason, I would like to start my article by remembering all our losses, and I hope that we all spend the new year with health and happiness.

In this issue, we will give information about our goals for 2021, our achievements in 2020, our new investments, and our internal digitalization processes. I hope you will enjoy reading the new year issue we have prepared for you with our constantly growing and self-improving team.

Sincere regards.

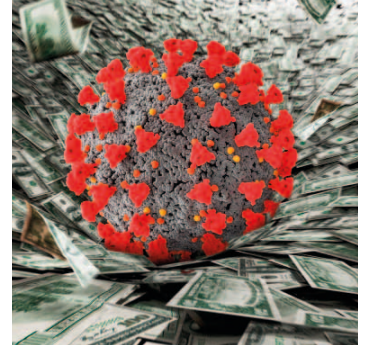



WE ARE BREAKING NEW RECORDS





WE ARE BREAKING NEW RECORDS





Dönmez Clutch R&D Center Scientific Publications - 2020



As a result of the scientific publication studies we have carried out within the scope of R&D Center activities, 2 studies were sent to ISSRAS'20 (The 4th International Symposium On Silk Road Academic Studies) Symposium in December 2020. The presentation of our studies accepted by the symposium was made online and they were published in the proceedings book.





The titles and details of the studies are given below.

Investigation of Stress Relieving Process for Gray Cast Iron Materials Used in Clutch Pressure Plate Mechanism of Heavy Commercial Vehicles

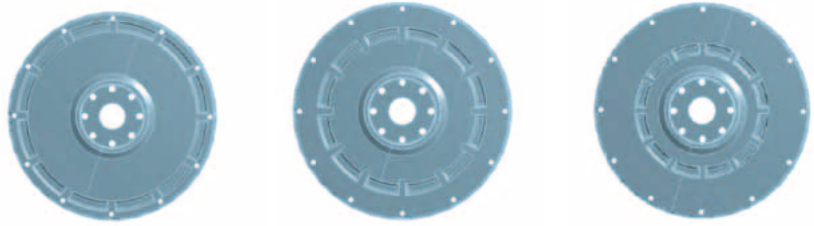

In this study, the effects of residual stresses caused by the production conditions of cast materials on the part and the details of the heat treatment operation called "stress relief" to reduce these residual stresses were examined.

In addition to the test measurements made on the intermediate plate and flywheel connection ring parts, structural analyzes were performed and the stresses on the parts were examined.

Review of Topology Optimization for Flywheels Used in Heavy Commercial Vehicles

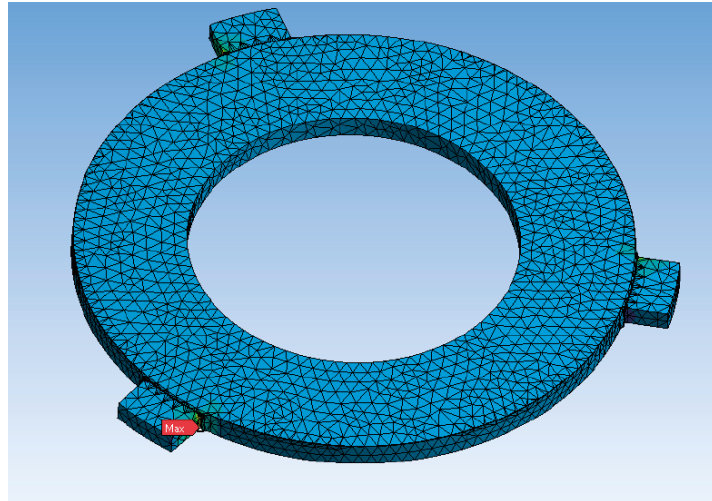

In this study, 3 different designs were created for the flywheel part used in heavy commercial vehicles by using the topology optimization method, and it was aimed to save raw materials by reducing weight.

The most suitable design was revealed by evaluating 3 different models according to 5 different design parameters, and the amount of savings was calculated on an annual basis.

With these two studies, total number of our publications reached 11 and we are working with the same enthusiasm for 2021.

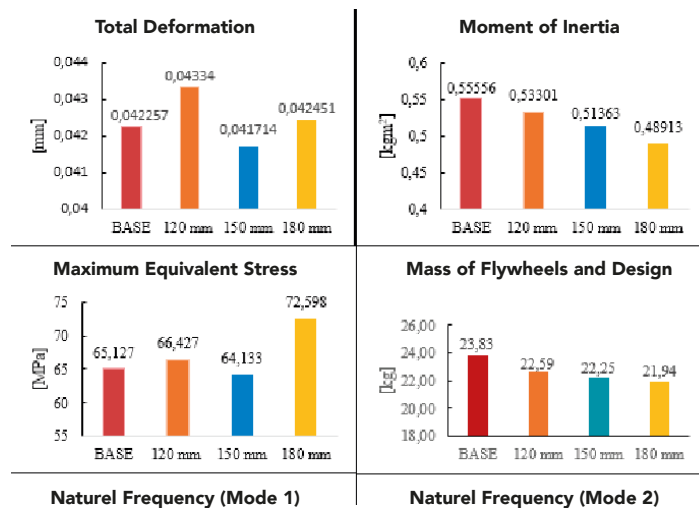



INTERNAL AUDIT

As Dönmez Clutch, the importance we attach to quality has always been at the top level. Our quality certificates prove the importance we attach to quality.

- ISO 9001: 2015 Quality Management System Standard
- IATF 16949: 2016 Automotive Quality Management System Standard
- ISO 14001: 2015 Environmental Management System Standard
- ISO 45001: 2018 Occupational Health and Safety Management System Standard
- ISO 27001: 2013 Information Security Management System Standard

It is of great importance to keep our certificates in our new factory in order to ensure the sustainability of our quality. For this purpose, we carried out our internal audits within the scope of the relevant standards between

7-21 December 2020 at Bağıurdu Factory. Before the internal audit, the audit dates were determined by the Quality Department according to the suitability of the departments to be audited, and the auditors who will carry out the audit were carefully selected among our employees with internal auditor competence. In line with the principle of objectivity and impartiality of the audit, none of our employees were assigned to audit their own department. Determined internal auditors visited the relevant departments in accordance with the audit plan and reviewed the compliance and effectiveness of our business processes with the relevant standards. The nonconformities that were determined as a result of the audit were reported to the relevant employees and the necessary actions were immediately initiated to eliminate the nonconformities. We will complete the activities initiated against nonconformities as soon as possible

and be ready for external audits planned to be carried out in the first months of 2021 by the authorized auditors of the third party audit firm with which we have an agreement. At the end of the external audits, the certification of all relevant standards at the Bağıurdu Factory will be completed.

Serkan Özmen

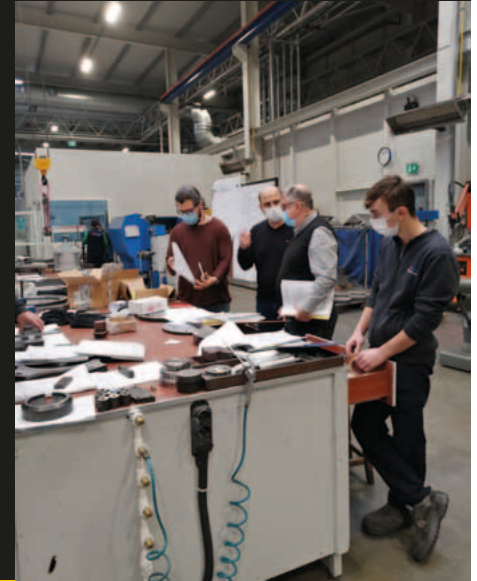





DIGITAL PROCESS HAS STARTED IN DÖNMEZ CLUTCH HR DEPARTMENT



Although we, as the human resources department, have given all our priority to employee health and to the measures currently taken and to be taken in the future due to the COVID 19 epidemic that affects the whole world and has the potential to cause social changes, the idea of redesigning the organization of the human resources department according to the values of the future in order for our company to go further as a world brand with its experience of more than 30 years has been considered as one of the important agenda items in HR Department, and digital transformation process has been initiated accordingly.

With digital transformation, we aim to gain efficiency, reduce operational burdens, and be constantly up-to-date and accessible.

Digitalization will provide our company, which is open to all kinds of developments in order to be successful and leading companies in its sector, with the freedom to regularly monitor the employees and their performance by carrying out most of its activities on the digital platform, such as time management activities (such as shift management and annual leave planning) and HR practices (such as recruitment, performance evaluation,

training, internal communication and employee satisfaction). With cloud-based human resources software, necessary transactions can be performed easily from anywhere and on any device (pc or smart phone) with an internet connection. Our biggest gain with these innovations will be time saving. Our company will be one of the leading companies with this investment in the digitalization process, which accelerates and gains importance due to the effects of the COVID-19 epidemic on business life and the beginning of a period called the new normal.



DIGITALIZATION PROCESS

Thanks to İdenfit software, we had the possibility to carry out personnel management and development functions rapidly, to move to the digital environment within the scope of selfservice application, and to digitize HR metrics and transfer them to dashboards.

With the İdenfit software, as the speed and development of technology increases, it has been set out to design all business processes according to the needs of our company in order to make human resources functions sustainable.

Although we are in an unfortunate period such as the COVID-19 pandemic, where our priority is and will always be employee health, considering the added value it will provide to our company, investments to be made on digitalization are supported by our senior executives with an effective risk management approach.

I would like to state that, in order to carry out all HR processes uninterruptedly and efficiently, our company, which makes 100% domestic production in the automotive sector in the Aegean region, is one of the few companies that prefer human resources software which is compliant with legal regulations and has userfriendly screens, modular and interrelated structures and mobile applications.

Thanks.

Gizem Atmacaoğlu





YOUNG TALENT DEVELOPMENT PROGRAM



Internship programs are undoubtedly a very good tool in building companies' long-term talent strategies. It is also seen as a means of reaching potential employees. Our company, which provides this opportunity to interns from universities every year, has designed a recruitment-oriented project for the first time this year and announced the internship opportunity under the name of "Dönmez Young Talent Development Program" on its social media accounts. With this program, it is aimed to provide young talents with the opportunity to show their abilities in a long period of time and to prepare them for business life by being supported with a long-term internship program in which they will gain experience in different departments. Our interns, the average number of whom is 10, who have internship opportunities in many departments of our company, started to work in the first period of 2020. Anyone interested in our program, for which the acceptance period is still ongoing, can get information about the details from our website or social media accounts.

<https://www.donmezdebriyaj.com.tr/tr/ik> The program especially covers students who study in the last year of universities or are continuing their graduate education. Our friends, whom we expect to be in our company at least three days a week, have the opportunity to get to know our company and our culture closely by working in different departments for a long time and at the end of a successful internship period, they have the opportunity to start their business life within Dönmez Clutch. In the worldwide COVID-19 epidemic, our company tried to develop new methods to ensure business continuity. These innovations include a long-term internship program focused on recruitment. This internship program, which contributes to our company in terms of realizing branding activities, increases the loyalty of all students who have the opportunity to intern in our company, and also maintains our brand awareness during and after the internship.

To summarize, thanks to this program, we are happy to provide added value and the opportunity to create career

transformation for all our interns who joined us. We asked our interns what they think about Dönmez Young Talent Program.



Ayşe Ilgaz Çavuşoğlu:

I am a 4th grade student at Izmir University of Economics, Department of Mechanical Engineering. During this period, when we received online training due to the Covid-19 outbreak, I applied to the Young Talent Development Program initiated by Dönmez Clutch HR Department to gain professional experience and improve myself. In this process, which has



YOUNG TALENT DEVELOPMENT PROGRAM

been going on for about two months, I have the chance to learn new things every day, and as I learn, my desire to work increases exponentially. I would like to express my endless thanks to our General Manager Cumali Ertaş, members of the Board of Directors and each member of the Purchasing and Logistics Department, and our Purchasing Manager Aslı Bilginer, who showed that practical training is as important as theoretical education and who gave me the opportunity to improve myself every day in this period when COVID-19 has been a challenging test for our country and the world; I also would like to state that I am very happy to join this program.



Feridun Cem Akkuş:

I am a 4th grade student at Afyon Kocatepe University, Department of Mechanical Engineering. I applied to Dönmez Clutch for the production intern position, was accepted and have been working here for 3 months. If you are at the beginning of your career, Dönmez Clutch is the right address. The company is undoubtedly the number one in the sector with its competent employees who contribute to you in mastering all practical and theoretical applications, provide support for you to improve yourself and do not refrain to support in

training. If you want to direct and continue your career, you should definitely meet Dönmez Clutch.



Thank you Dönmez Clutch family for your contribution to my personal development.

Cafer Asar:

I am a 4th grade student at Dokuz Eylül University, Metallurgical and Materials Engineering Department. In this difficult period that has affected our country and the whole world, I feel very lucky to have participated in this program and had the opportunity to meet different people. I am happy and excited to be a part of Dönmez Young Talent Program at the beginning of my career. I realized that the ideas of young employees were really taken into consideration in the Dönmez family. In this sense, Dönmez Clutch is moving forward with an exciting vision for the future. I would like to thank all Dönmez Clutch Family, especially the Quality Department.



Mustafa Alaca:

I am a senior student in Celal Bayar University, Electrical and Electronics Engineering Department. I am doing

my internship in the Maintenance department at Dönmez Clutch. First of all, I would like to thank to all members of the Dönmez Clutch family, especially Maintenance Manager Mr.Tolga and esteemed technicians, who provided opportunity for me to practice the theoretical training I received in my undergraduate education in the field, They all made valuable contributions to my development at the beginning of my career during my internship. I am proud to be a part of this team that takes on a great responsibility and adds value to our country and trains the engineers of the future.



Burak Kara:

I am a 4th grade student at Izmir University of Economics, Department of International Trade and Finance. At the same time, I am doing a double major in the Department of Logistics Management. Thanks to Dönmez Clutch Young Talent Development Program, I learn a lot about the automotive sector and I have the opportunity to improve myself on Logistics issues in the export

department where I work. The program offers an experience that gives you opportunities with its experienced, young, staff who are open for improvement and for improving the others. I would like to thank everyone who provided me with this opportunity.

Gizem Atmacaoğlu



WE RECEIVED OUR SAFE PRODUCTION CERTIFICATE!



As we all know, in 2020, the Covid-19 Pandemic started to have negative effects all over the world and in our country, and unfortunately, we need to continue to live by taking precautions in every aspect of our lives. Many measures have been taken and implementations have been initiated since the effects of the virus began to be seen in the world. The developments and measures to be taken were followed with precision since the very beginning of the pandemic process. With the Pandemic and Emergency Committee, which was formed very quickly within the company, we strive to take measures to protect the health of both our employees and the public, and on the other hand, to ensure the continuity of the work carried out in our business.

Situation assessment was performed by taking into account the decisions of the Ministry of Health and the Scientific Committee established by



this Ministry and the information published by the World Health Organization, and our company has taken necessary precautions since March 11 when the first case in Turkey was detected.

From the very beginning of the Covid-19 outbreak, safe production practices have been implemented in our business.

We have been awarded the "Covid 19 Safe Production Certificate" thanks to our implementations put into practice within the scope of Covid-19 measures in order to protect the health of our employees, suppliers and all stakeholders such as seminars and training organized for the personnel, high-level hygiene

measures, suitability of work areas, measures taken in dining halls and personnel vehicles. We have completely fulfilled the infection prevention and control procedures of the Turkish Standards Institute (TSE) and successfully carried out our production activities without interruption. Considering the health of our employees as our primary priority, we took all necessary precautions, we did our best to ensure that our country and our employees overcome this process with minimum damage, and we continue to do so. Through training and posters, we aimed to increase the awareness of the employees about the measures to be taken against the virus both in their work and private lives.



WE RECEIVED OUR SAFE PRODUCTION CERTIFICATE!



We have ensured that suitable hygiene measures are taken in all areas starting from the entrance of the establishment, such as production areas, offices, personnel locker rooms, dining halls and social areas.

We successfully passed the audit of TSE with the measures we have taken and practices we performed in various areas such as the controls of all external service providers, including personnel vehicles. In this context, hygiene measures have been increased in the dining hall, and precautions have been taken to reduce hand contact first. Meals prepared to be consumed by one person are served in the dining hall, and areas in common use were removed. It was ensured that common use areas and frequently touched points

were cleaned at short intervals with recommended chemical mixtures. In addition, it was ensured that

the company providing personnel transportation vehicles disinfected all vehicles every day.

In order to make hand washing with soap, which is a more effective and harmless measure, widespread, warning posters were put, and antibacterial hand disinfectants were placed in the dining hall entrance, meeting rooms and common areas within the establishment within a certain plan.

Information posters were put at prominent points (boards, dining halls, toilets) within the company. The warnings for avoiding handshaking and crowded environments are constantly reminded.

In the audit carried out by TSE on October 27, 2020, taking into account the issues that need to be taken into consideration such as production areas, personnel transportation

vehicles, trainings, waste management, suitability of offices, hygiene equipment, dining hall, resting areas, cleaning of toilets, carrying out the necessary controls, It was determined that we successfully fulfilled all the qualification criteria for the "Covid-19 Safe Production Certificate".

With the goal of continuous improvement in the ongoing process, we aim to continue manufacturing in a safe and hygienic environment and to contribute to our country. I would like to thank all of our employees, especially our Management, for the precautions taken before the pandemic and the studies carried out for compliance with the TSE standard.

Alim Gürgen



In 2020, when the pandemic almost stopped global trade and commercial risks increased more than ever, our company, which wants to turn the crisis into an opportunity, completed our new factory investment in Bağyurdu OIZ and commissioned new and modern production lines. Despite all the negative conditions in the global markets, we continue to manufacture in our new factory with higher quality, stronger and more technological structure. Also in this period, a Business Development Department was established to ensure that Dönmez Clutch closely follows innovations and realize growth targets within a strategic plan and has better control on business processes. Through the Business Development Department, it is aimed at organizing business process management, creating and managing alternative markets, organizing new product researches and corporate marketing activities.

The analysis of the sector in which the company will compete, which concerns a wide area from the product and service development process

to the marketing process, and the strategy of defining the deficiencies are the starting

steps of business developers for a new project. The Business Development Department builds its strategic relations and business partnerships with other companies and individuals on solid references, with the understanding of "Networking", which is very important in our age. Investigating decision makers of the potential business partners during customer selection process and selecting them in advance within a plan will speed up the marketing and sales process, as well as facilitate the return of resources to be spent in this direction. The risks in the market can be reduced by strengthening mixed research and marketing processes with SWOT analysis.

Although marketing, project management and sales departments seem to play more important roles in the business development process, all departments of the company and all business processes carried out by these departments are also involved in the business development process. It should be kept in mind that even just



performing a SWOT analysis affects not only the strategies regarding the current product, service and market, but also future products, services and the work to be done in the target markets. In short, business development is one of the most important parts of the company, integrated with all levels of the company organizational structure. Dönmez Clutch considers business development as one of its main functions in line with its growth and development goals. Business development itself is a collaboration activity. As a department, our most important goal is to increase existing

Developing existing business models and business plans and creating new business models and plans for new opportunities, Ensuring the necessary coordination is achieved to manage



BUSINESS DEVELOPMENT



the process of commissioning new products and services together with R&D and all relevant units, Establishing necessary cooperation and service / distribution channels for the improvement and / or implementation of existing and new products and services, planning promotion activities, marketing and communication activities together with sales teams, in short, managing these activities through projects created, Carrying out brand position in collaborations and to create new ones. In order to survive in the increasing global competition environment and get even stronger in this process, it is our goal to reduce costs, to create strategic cooperation in certain areas in order to reduce risks and uncertainties, to have more efficient resources and actions while trying to achieve all these goals and to create collaborations that will provide us with information, license and customer access In this context, as Dönmez Clutch Business Development Department, I can summarize our main goals for

2021 as follows; Researching new business opportunities and making necessary feasibility analysis,

Carrying out brand positioning activities, Managing corporate communication activities. Brand strategies to be developed within the scope of Transactional Marketing, positioning according to competition, analyzing and reviewing transactional data, correct proposals, developing correct communication methods will contribute to reaching our goals more easily and planning our ntly.

In this context, in today's rapidly digitalizing world, we need to keep up with this new era and increase our corporate communication activities by taking advantage of the innovations offered by technology. As Dönmez Clutch, we are speeding up our work

in order to benefit more from today's communication tools, social media and digital media channels. We continue our work with great motivation on new mobile applications, our user-friendly website and innovative digital applications that will make communication more effective.

By filling our sails with the wind and working hard to be successful, we are rapidly advancing towards our goal together with all our partners with whom we are in touch.

Mubin Murat Gök

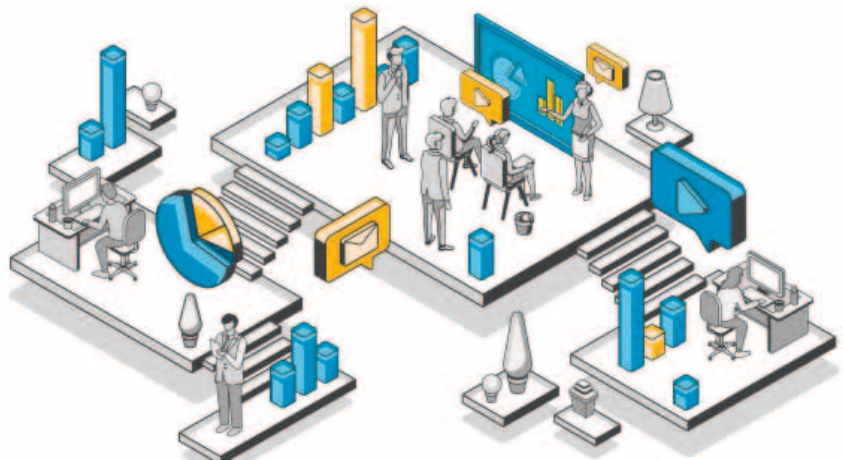



Purchasing Processes in the New Year

In our article in the 46th issue of our magazine, we gave information about the effect of Covid-19 on purchasing processes and how Dönmez Clutch adapted to this situation. It is a big curiosity how this process, which we felt throughout 2020, will affect Purchasing activities in 2021.

As it is published on the website of TMMOB, analysis made using the data of TURKSTAT, Central Bank, Ministry of Treasury and Finance and IMF draws attention that an increase in exchange rates and interest rates similar to one was experienced in 2018 will be experienced in the last quarter of 2020 and 2021. According to the Expectation Survey Statistics published by the CBRT (Central Bank) in November, it is estimated that the year-end USD / TL exchange rate will be TRY 7.89, and the exchange rate at the end of the 12-month period will be TRY 8.41.

In this period, as the Purchasing & Logistics Department, we can say that a difficult period awaits us in terms of finding materials as well as reducing

costs. In the article prepared by Evrim Küçük, published in November in Dünya Newspaper, the following points were stated: "Investments in metal-intensive projects expected to accelerate in the coming years due to the investment move initiated by China, which has set a goal of technologically self-sufficiency within the framework of the last 5-year development plan, in new infrastructure facilities, means an increase in demand in China, which is the biggest metal importer of the world, for copper, aluminum and special steel products. The demand is expected to push metal prices up in international markets." Recent reports by SteelOrbis also support the forecast that steel prices will go up.

Considering that the majority of raw material purchases in the automotive supplier industry is made up of steel purchases and the cost increase in raw material / product groups purchased with foreign currency due to the increase in exchange rates, purchasing departments of companies will have great responsibility in order

to keep purchasing costs in balance. Although the conditions we are in are challenging, we believe that the way to keep up with the changes is to develop a Sustainable Purchasing Strategy. For this, we will take steps to improve ourselves in 2021 in the following areas;

- Carrying out studies for digitalization of our purchasing processes,
- Managing our relations with our suppliers through strategic purchasing and price analysis,
- Making risk plans against possible risks and minimizing the risk,
- Ensuring the development of new talents within the department. We hope that we will have a year of strengthening with you, our esteemed suppliers, who are included in our supplier network that we expand every year, and wish you happy years.

Aslı Bilginer-Ayşe Ilgaz Çavuşoğlu



DÖNMEZ IS IN WHOLE TURKEY IN 2020



1



2

1

BİLGİSAYARLI ÖZEL SERVİS
NEVŞEHİR

2

SAĞLIK
AKSARAY



3



4

3

ERCANLAR
NEVŞEHİR

4

TUTKUN OTO
NEVŞEHİR



5



6

5

HAKAN OTO
NEVŞEHİR

6

OTO KAPTAN
NEVŞEHİR



7



8

7

IVECO
GÜLSOYLAR
OTO TANRIVERDİ
NEVŞEHİR

8

POLAT OTO
AKSARAY



9



10

9

DUMANLAR OTOMOTİV
AKSARAY

10

DENİZLER
AKSARAY



DÖNMEZ IS IN WHOLE TURKEY IN 2020

11

ÖCAL
MERCEDES
ÖZEL SERVİS
AKSARAY



11

12

AYSEÇ OTOMOTİV
GAZİANTEP



12

13

PAŞA OTOMOTİV
ANTAKYA HATAY



13

14

GÜNEYDOĞU
MOTORLU ARAÇLAR
TEMSA YETKİLİ SERVİSİ
GAZİANTEP



14

15

OTO HASAN HÜSEYİN
BİTLİS



15

16

AYYILDIZ
ORJİNAL YEDEK PARÇA
TATVAN BİTLİS



16

17

KAZIMOĞULLARI
OTOMOTİV
PAR AĞRI



17

18

YAKAMOZ OTOMOTİV
ERCİŞ VAN



18

19

ANDANLAR
MOTORLU ARAÇLAR
GENÇ BİNGÖL



19

20

GENÇ DOĞU
MUŞ



20



AUTO EXPO



We participated "Digital Auto Expo 2020 Turkey Fair" held between 08 - 11 December 2020, which is the first virtual exhibition prepared in 3D in automotive sector in Turkey. Auto Expo Turkey Virtual Trade Fair was held with the coordination among Uludag Automotive Industry Exporters' Association, the Ministry of Trade and Turkey Exporters, and the opening ceremony was made with the participation of Ruhsar Pekcan, Minister of Trade, through video conference method. At the fair, which 1121 visitors participated in including 737 foreign visitors from about 100 different countries, 55 main and supply industry companies from the Turkish automotive industry exhibited their products. Participating companies had the chance to establish many connections with the aim of finding new export markets and developing the existing ones.

Due to the postponements and cancellations caused by today's pandemic conditions, we could not



participate in international fairs, which have an important place in marketing strategies to increase exports. However, through virtual trade delegations and by participating in virtual fairs as visitors or exhibitors, we can achieve positive developments in terms of gaining potential new customers and ensuring communication with new/existing markets. As a result of our participation in Auto Expo Turkey 2020 digital fair, we have seen firsthand that participation in trade fairs held in such digital environments is quite effective in this period, when our interaction with new potential customers decreased significantly in the markets due to travel restrictions.



We believe that the interest and participation in digital fairs and conferences will increase even more in the future. As Dönmez Clutch, we will continue to be among the firsts with our (philosophy / structure) that is open to innovations.

Kutluhan Zeytinli

**NEW YEAR
NEW FACTORY
NEW GOALS**







NEW PRODUCT

240 mm SELF-ADJUSTING CLUTCH SET

Since 2013, we have been producing and selling many self-adjusting clutch sets for the heavy commercial vehicles group. We present three different 240 mm self-adjusting clutch sets (with automatic adjustment) that we have developed as a result of a comprehensive study for MERCEDES Sprinter and VOLKSWAGEN Crafter vehicles, which have this type of new clutch set in the light commercial vehicle group.

The purpose of the adjustable pressure set in this group is to keep up with new technologies, to extend the service life compared to normal clutches, and to create ease of use by keeping the clutch pedal force the same throughout its service life.



Dönmez No **010 809**

VOLKSWAGEN CRAFTER 2.5 TDI

O.EM.NO	SACHS	LUK	DIAMETER	EXPLANATION			
076 141 015 A	3000 951 841	624 3278 09	240	BJK-BJL 2.5 TDI (109 PS)	Xtend Kit	Without bearing	Self Adjustment Plate, Disc



Dönmez No **020 209**

MERCEDES SPRINTER 213-313-413 CDI (2001-2006)

O.EM.NO	SACHS	LUK	DIAMETER	EXPLANATION			
020 250 29 01	3000 970 034	624 3182 09	240	OM 611-OM 612	Xtend Kit	Without bearing	Self Adjustment Plate, Disc



Dönmez No **020 719**

MERCEDES SPRINTER 215-315-415 CDI (2006-2015)

O.EM.NO	SACHS	LUK	DIAMETER	EXPLANATION			
020 250 74 01	3000 970 098	624 3247 19	240	OM 646-OM 651	Xtend Kit	Without bearing	Self Adjustment Plate, Disc



sprinter



020 209

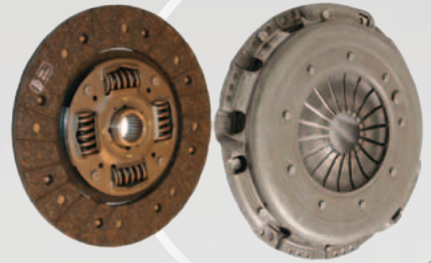

020 719

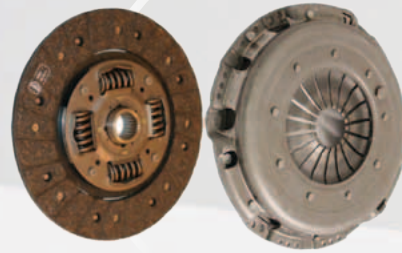

crafter



010 809

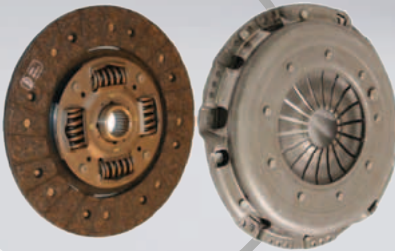



DÖNMEZ CLUTCH IMPROVES ITS COSTS WITH VISUAL MANAGEMENT

Except for a small portion of industrial companies and including the service sector, the importance of visual management is not realized to the extent it deserves. Generally speaking, companies do not come together and discuss the course of events, are not curious and do not share problems and common goals with each other, in order to “improve business”. This situation causes the decrease in the quality of the works, a decrease in the willingness of people to work and, as a natural result, an increase in costs.

Although companies have the opportunity to access all kinds of data in the computer environment, it is difficult to make the process of accessing these data, reporting and monitoring the progress into a continuity. The confinement of data or information within the computer keeps companies away from being visible.

Data are necessary to demonstrate the level of our performance and competencies, and to manage and improve them. It is correct and necessary for the data to be included in existing ERP and CRM systems as a database, but if we cannot create meaningful analyzes, reports and visuals from this data, it means we confine the data.

Visual management is part of daily management. The fact that the work is managed daily allows problems to be seen in advance; In addition to this, increased sharing between individuals and taking quick actions enable us to prevent costs that may arise.

The main tools of visual management are dashboards and Andon systems. People analyze the current situation through these systems and take action. As a company that is aware

of the power and impact of visual management, Dönmez Clutch continues its visual management practices without slowing down.

First Step to Visuality with 5s



First of all, we made the problems visible with 5S applications and laid the groundwork for a policy of continuous improvement. This working system enabled us to take supportive steps for our Kaizen and suggestion system and continues to do so.

KPI Panel Systems

Our KPI panel management systems are available in every production line in our factory. These panels show the daily and monthly trends of the Performance, Quality, usability and OEE parameters of the relevant line. It also contains information about the line's absenteeism rate, overtime rate, 5S scoring and course, the course of Kaizen and Work Accidents.

In this way, we can say that we clearly see the data of each line such as

efficiency of machine use, operator efficiency with overtime, absenteeism, OHS data and employee motivation. These panels briefly summarize the status of the lines to us.



Andon Systems

With the Andon system, which we put into use in our assembly line at the beginning of December, we started to present the data such as Monthly Production Targets, Daily Production Targets, Cumulative Production Quantities that are Realized on a Monthly Basis and Daily Production Quantities, in a transparent environment where everyone can see. Operators and team leaders working on this line are aware of their goals and improve their production to achieve these goals. In addition, this application that we started in the assembly line will be expanded to our other production lines. üretim hatlarımızda da yaygınlaştırılacaktır.

Nurten Canan

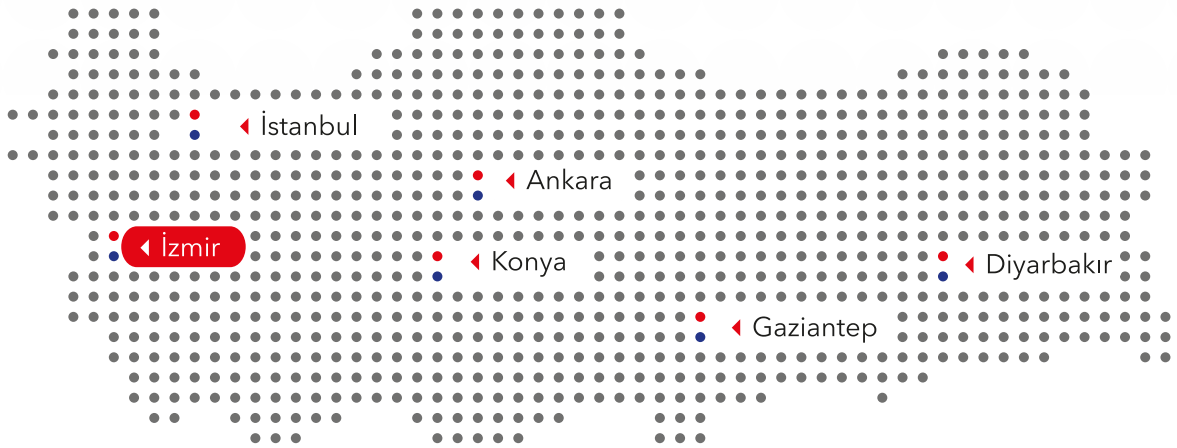

YENİ FABRİKAMIZA BEKLİYORUZ!



Yeni Fabrika

Halilbeyli O.S.B Mah. Ege Cad. No:6 Bağyurdu
Organize Sanayi Bölgesi Kemalpaşa - İzmir
Tel: +90 232 376 87 66
Fax: +90 232 376 89 99
info@donmezdebriyaj.com.tr
www.donmezdebriyaj.com.tr

Genel Müdürlük

Dönmez Debriyaj A.O.S.B. 10039 Sk. No.2 35620 Çiğli - İzmir
Tel: +90 232 376 87 66
Fax: +90 232 376 89 99
info@donmezdebriyaj.com.tr
www.donmezdebriyaj.com.tr

Hammer Clutch UK LTD

Unit 19 Maple Leaf Industrial Estate Bloxwich Lane Walsall
West Midlands WS2 8TF
Phone : +44 01922 720910
Fax: +44 0870 170 9766
info@hammerkupplungen.com
www.hammerkupplungen.com

Hammer Kupplungen Russian Federation

195220, Санкт-Петербург, Улица Гжатская,
дом 22 корпус 4, Кв. 523
Phone: +7 931 589 07 47
o.inon@donmezdebriyaj.com.tr
www.hammerkupplungen.com



*Detaylı bilgi için
karekodu okutunuz.*

Dönmez ile Güçlü Kalın!